

Перв. примен.

Справ. №

Подп. и дата

Инв. № дубл.

Взам. инв. №

Подп. и дата

Инв. № подл.

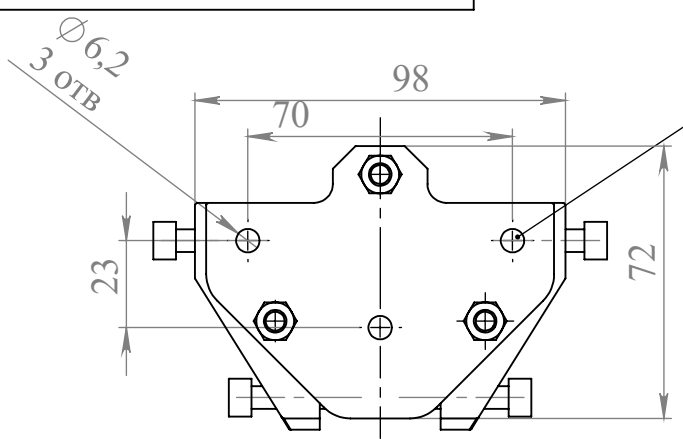

3 отв. под винты М6
с потайной головкой
по ГОСТ 17475-80.
Для крепления стойки
к оборудованию.

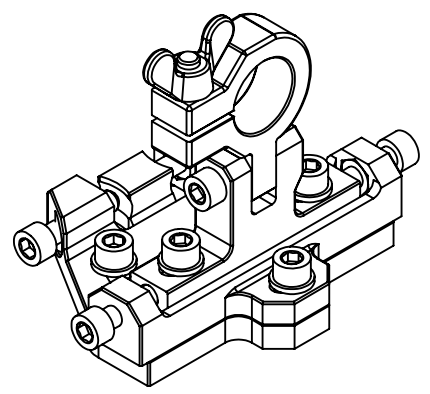
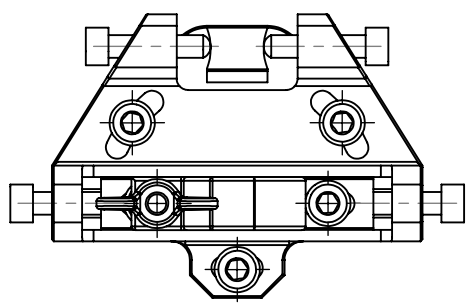
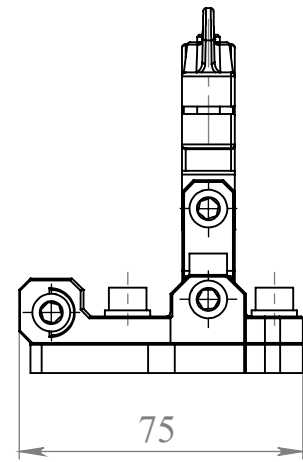
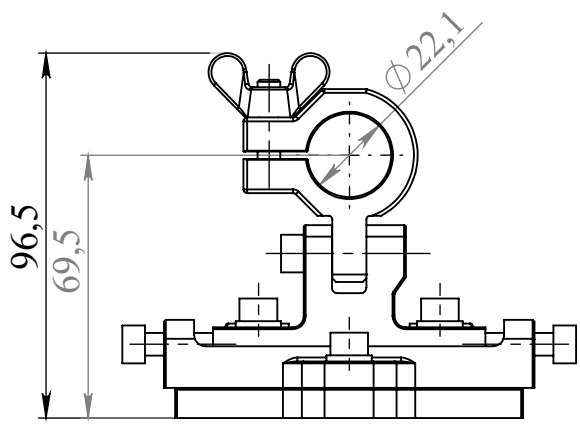

- * Размеры для справок.
- H 14, h14, $\pm t/2$.

СТSF.00.00 ПС

Стойка точной настройки

| Лит. | Масса | Масштаб |
|------|-------|----------|
| | | 1:2 |
| Лист | | Листов 1 |

Z-Механика

| Изм. | Лист | № докум. | Подп. | Дата |
|-----------|------|-------------|-------|------------|
| Разраб. | | Заболотский | | 22.04.2026 |
| Пров. | | | | |
| Т. контр. | | | | |
| Н. контр. | | | | |
| Утв. | | | | |